





Artikel-Nr.	HP-12EMF10WS-11
Max. Q	24 m³/h
Max. H	12,5 m
Anschlüsse	2"
Freier Durchgang	35 mm

-  Vortex-Laufrad
-  Leistungsstarke Allrounder
-  Mit Schwimmer

Eigenschaften

Die Easy-Mix-Serie ist das Schweizer Messer unter den Tauchpumpen. Diese Multitalente bringt so schnell kaum ein Medium aus der Ruhe. Der präzisionsgefertigte Motor, gebaut nach höchsten Qualitätsstandards, garantiert dabei absolute Leistungsstabilität und einen hohen Wirkungsgrad.

Je nach Modell sind die Easy-Mix-Pumpen mit einem Vortexlaufrad oder halb-offenem U-Laufrad mit wolframbeschichteter Schneidklinge ausgerüstet.

Anwendung

- Drainagesysteme
- Abwässer mit Feststoffen bis 35 mm aus Industrie, Kommune, Landwirtschaft und Haushalt

Vorteile auf einen Blick

- Vortex-Laufrad minimiert den Verschleiß
- Halboffenes U-Laufrad mit wolfram-beschichteter Schneidklinge zerkleinert Feststoffe vor der Durchleitung
- Schwimmerschalter schützt die Pumpe vor Trockenlauf und Überhitzung
- Doppelte Gleitringdichtung aus extrem beständigem Siliziumkarbid

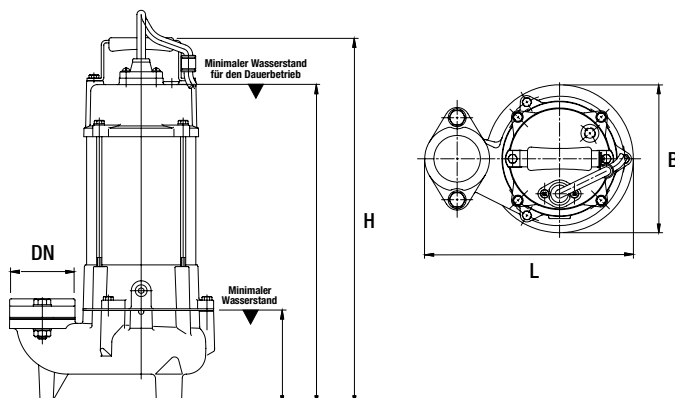

Länge	237 mm
Breite	154 mm
Höhe	427 mm
DN	50 mm
Gewicht	18 kg
Minimaler Wasserstand	111 mm
Minimaler Wasserstand für den Dauerbetrieb	371 mm



Deutschlandweit mieten



Leistung

Leistung	Nennstrom 230 V	Druckabgang		Betriebspunkt			
				optimal		maximal	
[kW]	[A]	[mm]	[Zoll]	H [m]	Q [m³/h]	H [m]	Q [m³/h]
0,75	5,2	50	2	8	12	12,5	24

Ø max. Feststoffe	Gewicht ohne Kabel	Kabellänge	Drehzahl
[mm]	[kg]	[m]	[1/Min.]
35	18	20	2.900

Leistungskurve laut ISO 9906

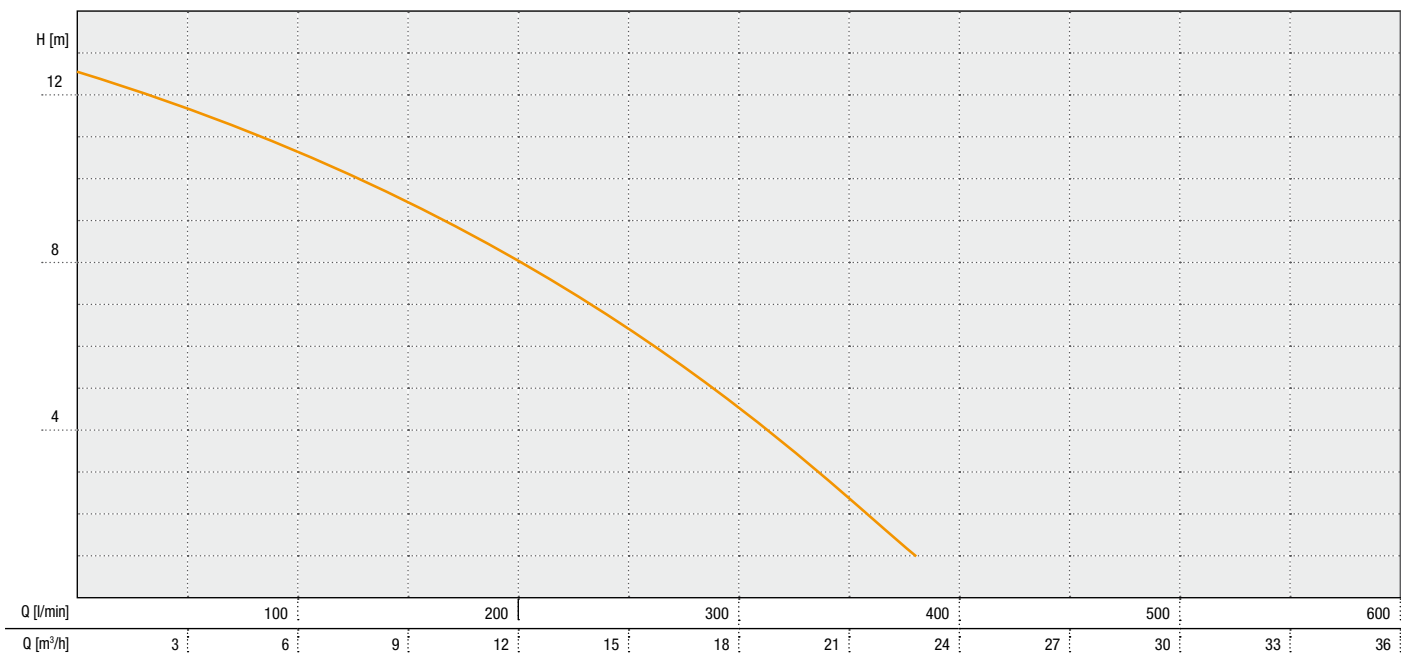

Abbildungen können variieren, technische Änderungen und Irrtum vorbehalten.

Kontakt

Heide-Pumpen GmbH
Am Maibusch 102-106
45883 Gelsenkirchen
Deutschland

Tel.: +49 209 941 39-0
info@heide-pumpen.de
www.heide-pumpen.de

Niederlassung Nord
21423 Winsen/Luhe
Niederlassung Berlin
14542 Werder (Havel)

Tel.: +49 4171 673 95 80
nord@heide-pumpen.de
Tel.: +49 209 941 39-30
berlin@heide-pumpen.de



Deutschlandweit mieten

