

Baureihe / Series WX / HAE / HWX



WX 3200	HAE 3200	HWX 3200	HWX-E 3200	HWX-P 3200
WX 3800	HAE 3800	HWX 3800	HWX-E 3800	HWX-P 3800
WX 5200	HAE 5200	HWX 5200	HWX-E 5200	HWX-P 5200

**Betriebsanleitung**  
**User manual**

## Inhaltsverzeichnis:

Seite

Inhaltsverzeichnis .....	2
Konformitätserklärung .....	2
1. Allgemeines .....	3
1.1 Zugehörigkeit.....	3
1.2 Anfragen und Bestellungen.....	3
1.3 Technische Daten.....	3
1.4 Einsatzbereich.....	3
2. Sicherheit .....	4
2.1 Kennzeichnung von Hinweisen in der Betriebsanleitung .....	4
2.2 Personalqualifikation .....	4
2.3 Gefahren bei Nichtbeachtung der Sicherheitshinweise .....	4
2.4 Sicherheitsbewusstes Arbeiten.....	4
2.5 Sicherheitshinweise für den Betreiber / Bediener .....	4
2.6 Sicherheitshinweise für Wartungs-, Inspektions- und Montagearbeiten.....	5
2.7 Eigenmächtiger Umbau und Ersatzteilerstellung .....	5
2.8 Unzulässige Betriebsweisen.....	5
3. Beschreibung .....	5
3.1 Beschreibung Pumpe WX .....	5
3.2 Beschreibung Hauswasserautomat HAE.....	5
3.3 Beschreibung Hauswasserwerk HWX.....	6
4. Aufstellung und Inbetriebnahme .....	6
5. Wartung .....	7
6. Gewährleistung .....	7
7. Entsorgung.....	7
8. Technische Änderungen.....	8
9. Störungen, Ursache und Beseitigung .....	8
Anhang	
Ersatzteillisten.....	
Ersatzteilzeichnung .....	

---

**Konformitätserklärung**

Hiermit erklären wir, die **ZEHNDER Pumpen GmbH**  
**Zwönitzer Straße 19**  
**08344 Grünhain-Beierfeld,**

dass die Gartenpumpen Typ WX, die Hauswasserautomaten Typ HAE und die Hauswasserwerke Typ HWX folgenden einschlägigen Bestimmungen entsprechen:

- im Sinne der **EG-Niederspannungsrichtlinie 2014/35/EU**
- im Sinne der **EMV-Richtlinie 2014/30/EU**
- im Sinne der **Maschinenrichtlinie 2006/42/EG**

Angewendete übereinstimmende Normen, insbesondere

EN 60335-1:2012/A11:2014  
 EN 60335-2-41:2003/A2:2010  
 EN 809:1998/AC:2010  
 EN 55014-1:2006/A2:2011, EN 55014-2:1997/A2:2008  
 EN 61000-3-2:2014, EN 61000-3-3:2013  
 EN 61000-6-1:2007, EN 61000-6-2:2005, EN 61000-6-3/A1:2011, EN 61000-6-4/A1:2011

Grünhain-Beierfeld, den 10.12.2018



Matthias Kotte

Produktentwicklung  
 Originalkonformitätserklärung

## 1. Allgemeines:

### 1.1 Zugehörigkeit

Diese Betriebsanleitung ist gültig für die Gartenpumpen der Baureihe WX, die Hauswasserautomaten der Baureihe HAE und für die Hauswasserwerke der Baureihe HWX. Wir beglückwünschen Sie zum Kauf eines hochwertigen Produktes aus dem Hause Zehnder Pumpen. Damit Sie lange Freude an dem Produkt haben, lesen Sie sich bitte diese Betriebsanleitung durch und beachten insbesondere alle Hinweise zu Betrieb und Wartung des Produktes sowie den damit verbundenen Gefahren bei unsachgemäßem Betrieb.

**Bei Nichtbeachtung der Betriebsanleitung - insbesondere der Sicherheitshinweise - sowie beim eigenmächtigen Umbau des Gerätes oder dem Einbau von Nicht-Originalersatzteilen erlischt automatisch der Gewährleistungsanspruch. Für hieraus resultierende Schäden übernimmt der Hersteller keine Haftung!**

**Wie jedes andere Elektrogerät kann auch dieses Produkt durch fehlende Netzspannung oder einen technischen Defekt ausfallen. Wenn Ihnen dadurch ein Schaden entstehen kann, sollte entsprechend der Anwendung ein Notstromaggregat, eine zweite Anlage und/oder eine netzunabhängige Alarmanlage eingeplant werden. Auch nach dem Kauf stehen wir Ihnen als Hersteller zur Beratung gern zur Verfügung. Bei Defekten oder Schadensfällen wenden Sie sich bitte an Ihren Händler.**

**Hersteller:** ZEHNDER Pumpen GmbH  
Zwönitzer Straße 19  
08344 Grünhain-Beierfeld

**Baugrößen:** WX 3200 HAE 3200 HWX 3200 HWX-E 3200 HWX-P 3200  
WX 3800 HAE 3800 HWX 3800 HWX-E 3800 HWX-P 3800  
WX 5200 HAE 5200 HWX 5200 HWX-E 5200 HWX-P 5200

**Stand der Betriebsanleitung:** Dezember 2018

### 1.2 Anfragen und Bestellungen:

Anfragen und Bestellungen richten Sie bitte an Ihren Fach- bzw. Einzelhandel.

### 1.3 Technische Daten:

Typ:	WX 3200 HWX 3200 HAE 3200 HWX-E 3200 HWX-P 3200	WX 3800 HWX 3800 HAE 3800 HWX-E 3800 HWX-P 3800	WX 5200 HWX 5200 HAE 5200 HWX-E 5200 HWX-P 5200
Aufnahmeleistung P <sub>1</sub>	600 Watt	1000 Watt	1600 Watt
Nennleistung P <sub>2</sub>	350 Watt	700 Watt	1300 Watt
Spannungsversorgung	230 V, 50 Hz	230 V, 50 Hz	230 V, 50 Hz
Nennstromaufnahme	2,9 A	4,4 A	7,0 A
Nennrehzahl	2800 U/min	2800 U/min	2800 U/min
max. Fördermenge	2.900 l/h	4.000 l/h	5.000 l/h
max. Förderhöhe	41 m	46 m	60 m
Druckleitungsanschluss	G 1" IG	G 1" IG	G 1" IG
Saugleitungsanschluss	G 1" IG	G 1" IG	G 1" IG
selbstansaugend bis max.	8,5 m	8,5 m	8,5 m
Netzanschlussleitung	1,5 m	1,5 m	1,5 m
Gewicht	8,9 / 15,5 kg	9,0 / 17,0 kg	12,5 / 20,0 kg

Die Pumpen der Baureihen WX sind bis zu einer Flüssigkeitstemperatur von 40 °C einsetzbar.

#### Werkstoffe:

Pumpengehäuse: Edelstahl  
 Laufrad: Polyphenilenoxid (PPO-GF)  
 Injektor: Polyphenilenoxid (PPO-GF)  
 Motorwelle: Edelstahl  
 Schrauben: Edelstahl  
 Dichtungen: NBR  
 Gleitringdichtung: Kohle/Keramik/NBR/Edelstahl  
 Membranbehälter: Stahl pulverbeschichtet (HWX) bzw. Edelstahl (HWX-E)

### 1.4 Einsatzbereich

Die Pumpen WX sind zum Fördern von (sauberem) Wasser ohne feste oder langfaserige Bestandteile aus Brunnen, Bächen und Behältern, zur Bewässerung von Gärten sowie zur Druckerhöhung geeignet.

Sand und andere schmirgelnde Feststoffe führen zu starkem Verschleiß, hieraus entstehende Schäden sind von der Gewährleistung ausgeschlossen.

## 2. Sicherheit:

( aus: "VDMA-Einheitsblatt 24 292" )

Diese Betriebsanleitung enthält grundlegende Hinweise, die bei Aufstellung, Betrieb und Wartung zu beachten sind. Daher ist diese Betriebsanleitung unbedingt vor Montage und Inbetriebnahme vom Monteur sowie dem zuständigen Fachpersonal/Betreiber zu lesen und muss ständig am Einsatzort der Anlage verfügbar sein.

Es sind nicht nur die unter diesem Hauptpunkt Sicherheit aufgeführten, allgemeinen Sicherheitshinweise zu beachten, sondern auch die unter anderen Hauptpunkten eingefügten, speziellen Sicherheitshinweise, so z.B. für den privaten Gebrauch.

### 2.1 Kennzeichnung von Hinweisen in der Betriebsanleitung

Die in dieser Betriebsanleitung enthaltenen Sicherheitshinweise, die bei Nichtbeachtung Gefährdungen für Personen hervorrufen können, sind mit Allgemeinem Gefahrensymbol



Sicherheitszeichen nach DIN 4844 - W 8

bei Warnung vor elektrischer Spannung mit



Sicherheitszeichen nach DIN 4844 - W 8

besonders gekennzeichnet.

Bei Sicherheitshinweisen, deren Nichtbeachtung Gefahren für die Pumpen und deren Funktion hervorrufen kann, ist das Wort **ACHTUNG** eingefügt.

Direkt an der Pumpe angebrachte Hinweise wie z.B. - Drehrichtungspfeil  
- Kennzeichen der Fluidanschlüsse  
müssen unbedingt beachtet und in vollständig lesbarem Zustand gehalten werden.

### 2.2 Personalqualifikation und Schulung

Das Personal für Bedienung, Wartung, Inspektion und Montage muss die entsprechende Qualifikation für diese Arbeiten aufweisen. Verantwortungsbereich, Zuständigkeit und die Überwachung des Personals müssen durch den Betreiber genau geregelt sein. Liegen bei dem Personal nicht die notwendigen Kenntnisse vor, so ist dieses zu schulen und zu unterweisen. Dies kann, falls erforderlich, im Auftrag des Betreibers der Pumpen durch den Hersteller/Lieferant erfolgen. Weiterhin ist durch den Betreiber sicherzustellen, dass der Inhalt der Betriebsanleitung durch das Personal voll verstanden wird. Dieses Gerät ist nicht dafür bestimmt, durch Personen (einschließlich Kinder) mit eingeschränkten physischen, sensorischen oder geistigen Fähigkeiten oder mangels Erfahrung und/oder mangels Wissen benutzt zu werden, es sei denn sie werden durch eine für ihre Sicherheit zuständige Person beaufsichtigt oder erhalten von ihr Anweisungen wie das Gerät zu benutzen ist. Kinder sollten beaufsichtigt werden, um sicherzustellen, dass sie nicht mit dem Gerät spielen.

### 2.3 Gefahren bei Nichtbeachtung der Sicherheitshinweise

Die Nichtbeachtung der Sicherheitshinweise kann sowohl eine Gefährdung für Personen als auch für die Umwelt und Anlage zur Folge haben. Die Nichtbeachtung der Sicherheitshinweise kann zum Verlust jeglicher Schadensersatzansprüche führen.

Im einzelnen kann Nichtbeachtung **beispielsweise** folgende Gefährdungen nach sich ziehen:

- Versagen wichtiger Funktionen der Anlage
- Versagen vorgeschriebener Methoden zur Wartung und Instandhaltung
- Gefährdung von Personen durch elektrische, mechanische und chemische Einwirkungen
- Gefährdung der Umwelt durch Leckage von gefährlichen Stoffen

### 2.4 Sicherheitsbewusstes Arbeiten

Die in dieser Betriebsanleitung aufgeführten Sicherheitshinweise, die bestehenden nationalen Vorschriften zur Unfallverhütung sowie eventuelle interne Arbeits-, Betriebs- und Sicherheitsvorschriften des Betreibers sind zu beachten.

### 2.5 Sicherheitshinweise für den Betreiber / Bediener



- Führen heiße oder kalte Anlagenteile zu Gefahren, müssen diese Teile bauseitig gegen Berührung gesichert sein.
- Berührungsschutz für sich bewegende Teile (z.B. Kupplung) darf bei sich in Betrieb befindlicher Anlage nicht entfernt werden
- Leckagen (z.B. der Wellendichtung) gefährlicher Fördergüter (z.B. explosiv, giftig, heiß) müssen so abgeführt werden, dass keine Gefährdung für Personen und Umwelt entsteht. Gesetzliche Bestimmungen sind einzuhalten.
- Gefährdungen durch elektrische Energie sind auszuschließen (Einzelheiten hierzu siehe z.B. in den Vorschriften des VDE und der örtlichen Energieversorgungsunternehmen).



## 2.6 Sicherheitshinweise für Wartungs-, Inspektions- und Montagearbeiten

Der Betreiber hat dafür zu sorgen, dass alle Wartungs-, Inspektions- und Montagearbeiten von autorisiertem und qualifiziertem Fachpersonal ausgeführt werden, das sich durch eingehendes Studium der Betriebsanleitung ausreichend informiert hat.

Grundsätzlich sind Arbeiten an der Anlage nur im Stillstand durchzuführen. Die in der Betriebsanleitung beschriebene Vorgehensweise zum Stillsetzen der Anlage muss unbedingt eingehalten werden.

Pumpen oder Pumpenaggregate, die gesundheitsgefährdende Medien fördern, müssen dekontaminiert werden. Unmittelbar nach Abschluss der Arbeiten müssen alle Sicherheits- und Schutzvorrichtungen wieder angebracht bzw. in Funktion gesetzt werden.

Vor der Wiederinbetriebnahme sind die im Abschnitt - Inbetriebnahme - aufgeführten Punkte zu beachten.

## 2.7 Eigenmächtiger Umbau und Ersatzteilherstellung

Umbau oder Veränderungen der Anlage sind nur nach Absprache mit dem Hersteller zulässig. Originalersatzteile und vom Hersteller autorisiertes Zubehör dienen der Sicherheit. Die Verwendung anderer Teile kann die Haftung für die daraus entstehenden Folgen aufheben.

## 2.8 Unzulässige Betriebsweisen

Die Betriebssicherheit der gelieferten Pumpen ist nur bei bestimmungsmäßiger Verwendung entsprechend Abschnitt - Allgemeines - der Betriebsanleitung gewährleistet. Die im Datenblatt angegebenen Grenzwerte dürfen auf keinen Fall überschritten werden.

### ACHTUNG

**Auch ein automatisch arbeitendes Gerät wie z.B. ein Hauswasserwerk darf nicht längere Zeit unbeaufsichtigt betrieben werden. Entfernen Sie sich längere Zeit von dem Gerät, dann unterbrechen Sie bitte die Stromversorgung des Gerätes.**

## 3. Beschreibung

### 3.1 Beschreibung Pumpe WX

Die Pumpen WX sind mit einem robusten Wechselstrommotor ausgestattet, die Abdichtung des Pumpengehäuses zum Motor erfolgt mit einer Gleitringdichtung. Zum Lieferumfang der Hauswasserautomaten HAE gehört ein elektronischer Druckschalter mit Trockenlaufschutz. Zum Lieferumfang der Hauswasserwerke HWX gehören zusätzlich zum Membrandruckbehälter ein elektronischer Druckschalter. Der elektrische Anschluss erfolgt mittels des 1,5 m langen Anschlusskabels mit 230 V- 50 Hz Wechselstrom.



- Die Pumpe muss an eine Steckdose mit Erdung angeschlossen werden.
- Pumpe nicht am Kabel ziehen oder tragen.
- Die Pumpe darf mit einem beschädigten Kabel nicht in Betrieb genommen werden, es muss durch einen Elektrofachmann ausgetauscht werden.
- Sollte die Stromversorgung nicht obligatorisch über einen FI-Personenschutzschalter mit maximal 30 mA Bemessungsfehlerstrom erfolgen, so muss die Pumpe über einen separaten FI-Personenschutzschalters an der Steckdose angeschlossen werden.
- Die Pumpe darf nicht ins Wasser fallen und ist vor Überflutung zu schützen



- Die Benutzung der Pumpe an Schwimmbecken und Gartenteichen und in deren Schutzbereich ist nur zulässig, wenn dort die Anlagen nach DIN VDE 0100/Teil 702 errichtet sind. Dabei darf bei Betrieb der Pumpe nicht im Becken gebadet werden. Bei Benutzung im Außenbereich gilt DIN VDE 0100/Teil 736. Fragen Sie Ihren Elektrofachmann.

### 3.2 Beschreibung Hauswasserautomaten HAE

Die Pumpen sind am Druckstutzen mit dem elektronischem Druckschalter ZP Control AdPro oder ZP Control 05 Basic ausgerüstet, der das Gerät automatisch ein und aus schaltet und zum anderen die Pumpe vor Trockenlauf schützt, so dass die Anlage als automatisch arbeitende Hauswasserstation eingesetzt werden kann.

Der Netzstecker der Pumpe ist mit der Kupplung des Druckschalters verbunden und somit zwischengekuppelt. Durch Anschluss des Netzkabels (Druckschalter) mit dem Netz übernimmt dieser die Regelung der Pumpe.

Die Pumpe startet und stoppt nun abhängig von der Wasserentnahme, d. h. bei schließen (z. B. des Wasserhahns) wird diese automatisch ausgeschaltet, nach öffnen und dem dadurch resultierenden Druckverlust wieder eingeschaltet.

**Um die Funktionen des Druckschalter genau auf Ihre Einbausituation anzupassen nutzen Sie die extra beigelegte Bedienungsanleitung zum Druckschaltern ZP Control AdPro oder ZP Control 05 Basic!**

### 3.3 Beschreibung Hauswasserwerk HWX

Alle Hauswasserwerke sind mit einem 20l Membrandruckbehälter ausgerüstet. Die Membrandruckbehälter sind in 3 Varianten erhältlich, Stahl-lackiert, Stahl-pulverbeschichtet und aus Edelstahl.

Die Pumpen sind mit dem elektronischem Druckschalter ZP Control 01 Basic ausgerüstet, der das Gerät automatisch ein und aus schaltet und zum anderen die Pumpe vor Trockenlauf schützt, so dass die Anlage als automatisch arbeitende Hauswasserwerk eingesetzt werden kann.

Die Pumpe startet und stoppt nun abhängig von der Wasserentnahme, d. h. bei schließen (z. B. des Wasserhahns) wird diese automatisch ausgeschaltet, nach öffnen und dem dadurch resultierenden Druckverlust wieder eingeschaltet.

**Um die Funktionen des Druckschalter genau auf Ihre Einbausituation anzupassen nutzen Sie die extra beigelegte Bedienungsanleitung zum Druckschalter ZP Control 01 Basic!**

## 4. Aufstellung und Inbetriebnahme



**Vor dem Arbeiten an der Pumpe unbedingt Netzstecker ziehen und vor unbefugtem Wiedereinstecken sichern! Vor Inbetriebnahme ist die Pumpe auf Beschädigungen (z. B. Transportschaden) zu prüfen.**

Die Pumpe muss horizontal aufgestellt werden. Vor der Inbetriebnahme müssen sowohl die Saugleitung als auch die Druckleitung angeschlossen werden. Hierbei ist auf die ausreichende Bemessung der Leitungen zu achten:

Für die Druckleitung	mindestens 3/4"
Für die Saugleitung.	Zur Vermeidung von Reibungsverlusten wird empfohlen, den Durchmesser der Saugleitung in der gleichen, oder einer größeren Nennweite als den Saugstutzen auszuführen. Die Saugleitung muss zur Vermeidung von Lufteinschlüssen mit einem Mindestgefälle von 2% von der Pumpe zur Saugstelle hin verlegt werden.



**ACHTUNG** Bei der Gartenpumpe empfiehlt sich die Installation eines Rückschlagventils am Ende der Saugleitung, bei den Hauswasserautomaten **HAE** und den Hauswasserwerken **HWX** ist dieses **Rückschlagventil** (Fußventil) **zwingend erforderlich**. Außerdem sollte das Ende der Saugleitung mit einem Sieb versehen sein, welches Feststoffe ab 2 mm Korngröße zurückhält. Bauen Sie keine zusätzlichen Feinfilter, Wasserzähler etc. in die Saugleitung der Pumpe ein! Diese Bauteile sind unnötige Strömungswiderstände; gerade bei Feinfiltern besteht die Gefahr, dass sie sich zusetzen und Schäden an der Pumpe verursachen. Der Seiher an der Ansaugung (bevorzugt schwimmende Entnahme) ist für den Schutz der Pumpe ausreichend! Wenn ein Feinfilter gewünscht wird, darf er in der Druckleitung eingebaut werden. Hier sollte dann sogar ein rückspülbarer Feinfilter verwendet werden. Dieser erleichtert die regelmässig durchzuführende Filterreinigung.

Anmerkung: Mit zunehmender Saugleitungslänge nimmt die Förderleistung der Pumpe ab.

Sind Saugleitung und Druckleitung ohne Undichtigkeiten montiert, so wird die Pumpe mit Wasser befüllt. Dies erfolgt z.B. über den Druckstutzen (in diesem Fall wird die Druckleitung erst anschließend montiert) oder über die Befüllschraube an der Oberseite des Pumpengehäuses. Das Befüllen sollte nicht zu schnell vorgenommen werden, damit die Luft vollständig aus dem Gehäuse entweichen kann. Am günstigsten ist es, wenn der Saugschlauch ebenfalls mit befüllt wird. Sind diese Punkte alle beachtet worden, so kann die Pumpe eingeschaltet werden. Je nach Länge des Saugschlauches kann die Ansaugzeit einige Minuten betragen. Sollte die Pumpe auch nach ca. 3-5 Minuten nicht fördern, so kann dies folgende Ursachen haben:

- Es befindet sich noch Luft in der Pumpe und diese muss nochmals vollständig befüllt werden.
- Die Saugleitung ist undicht und die Pumpe zieht Luft.
- Das saugseitige Sieb ist verstopft.
- Der Saugschlauch ist geknickt.
- Die maximale Saughöhe von 8,5 m ist überschritten.



**Um eine Beschädigung der Hydraulik zu vermeiden, darf die Pumpe nicht trockenlaufen und nicht gegen geschlossenen Schieber betrieben werden.**

## 5. Wartung



**Vor allen Arbeiten an der Pumpe unbedingt Netzstecker ziehen und vor unbefugtem Wiedereinstecken sichern! Arbeiten an elektrischen Teilen der Pumpe dürfen nur von autorisierten Fachpersonal vorgenommen werden.**

Alle Anschlüsse am Hauswasserwerk/Gartenpumpe/Hauswasserautomaten sind regelmäßig (wöchentlich) auf Leckage und Festsitz zu überprüfen. Sollten Undichtigkeiten festgestellt werden, so sind diese durch Nachziehen oder neues Eindichten umgehend zu beseitigen.

Bei Schäden an der Gleitringdichtung (zu erkennen am Wasseraustritt am Eingang der Motorwelle ins Pumpengehäuse) muss diese durch eine Fachwerkstatt erneuert werden.

Den Luftdruck (1,5 bar) im Membranbehälter mindestens alle drei Monate überprüfen und bei Bedarf auf 0,2 - 0,3 bar unter dem Einschaltdruck einstellen.

Bei Frostgefahr müssen die Pumpen WX, HAE und HWX entleert werden, um Schäden zu vermeiden.

Wir machen ausdrücklich darauf aufmerksam, dass nicht von uns gelieferte Ersatzteile und Zubehör auch nicht von uns geprüft und freigegeben sind. Der Einbau und/oder die Verwendung solcher Produkte kann daher unter Umständen konstruktiv vorgegebene Eigenschaften der Pumpe negativ verändern und dadurch beeinträchtigen. Für Schäden, die durch die Verwendung von Nicht-Originalersatzteilen und Zubehör entstehen, ist jede Haftung und Gewährleistung seitens Zehnder ausgeschlossen. Störungen, die nicht selbst behoben werden können, sollten nur vom Zehnder Kundendienst oder autorisierten Fachfirmen beseitigt werden. Der Austausch einer beschädigten elektrischen Anschlußleitung, darf nur von Zehnder Kundendienststellen oder vom Herstellerwerk durchgeführt werden. Eine aktuelle Auflistung unserer Kundendienststellen finden Sie im Internet unter [www.zehnder-pumpen.de](http://www.zehnder-pumpen.de).

## 6. Gewährleistung

Als Hersteller übernehmen wir für alle Pumpen der Baureihen WX, HAE und HWX eine Gewährleistung von 24 Monaten ab Kaufdatum. Als Nachweis gilt Ihr Kaufbeleg. Innerhalb dieser Gewährleistungszeit beseitigen wir nach unserer Wahl durch Reparatur oder durch Austausch der Pumpe unentgeltlich alle Mängel, die auf Material- oder Herstellerfehler zurückzuführen sind.

Von der Gewährleistung ausgenommen sind Schäden, die auf unsachgemäßem Gebrauch oder auf Verschleiß beruhen. Als Verschleißteile zählen insbesondere die Gleitringdichtung und die Gummimembran des Membranbehälters bei Hauswasserwerken. Folgeschäden, die durch Ausfall der Pumpe auftreten, werden von uns nicht übernommen. Sollte ein Gewährleistungsfall auftreten, so wenden Sie sich bitte an Ihren Fachhändler.

## 7. Entsorgung

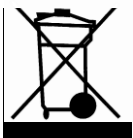

Nur für EU-Länder.

Werfen Sie die Pumpe nicht in den Hausmüll!

Gemäß europäischer Richtlinie 2002/96/EG über Elektro- und Elektronik-Altgeräte und Umsetzung in nationales Recht müssen verbrauchte Elektrowerkzeuge getrennt gesammelt werden und einer umweltgerechten Wiederverwertung zugeführt werden.

## 8. Technische Änderungen

... im Sinne der Weiterentwicklung vorbehalten

## 9. Störungen, Ursache und Beseitigung

Störung	Mögliche Ursachen	Fehlerbeseitigung
1. Pumpe saugt nicht an	Pumpengehäuse nicht mit Wasser gefüllt (nicht richtig entlüftet)	Pumpengehäuse langsam und vollständig füllen
	Sauganschluss nicht dicht, Pumpe zieht Nebenluft	Gewindeanschlüsse sorgfältig mit Teflonband oder Hanf abdichten. Schnellkupplungen (z.B. Geka) mit Nachstellring zum Anpressen verwenden
	Saughöhe zu groß (max. 8,5 m)	Saughöhe verringern
	Saugschlauch zieht sich zusammen aktivierter Motorschutz (Überhitzung, Blockierung, Spannungsfehler oder sonstiger Defekt)	Spiralsaugschlauch verwenden prüfen, Kundendienst informieren
2. Druck fällt schlagartig ab	Fußventil mit Saugseite fehlt oder ist undicht	Fußventil installieren bzw. prüfen und reinigen
3. Pumpe schaltet in kurzen Intervallen ein und aus	Membran im Druckbehälter defekt (Wasseraustritt am Luftventil)	Membran (Verschleißteil) erneuern
	kein ausreichender Vordruck im Druckbehälter	Erforderlichen Luftdruck im Behälter herstellen (siehe Punkt 4)
	Druckschalter verstellt	Druckschalter so einstellen dass zwischen Ein- und Ausschaltdruck ca. 2 bar Differenz (siehe Punkt 4) sind
	Fußventil undicht bzw. nicht vorhanden Druckschalter defekt	Fußventil reinigen bzw. installieren Druckschalter erneuern
4. Pumpe schaltet nicht aus	Ausschaltdruck wird nicht erreicht	Vorfilter mit Pumpenhydraulik (Lauftrad) auf Verschmutzung prüfen und ggf. reinigen
	Ausschaltdruck am Druckschalter zu hoch eingestellt	Ausschaltdruck verringern
	Druckschalter defekt	Druckschalter erneuern
5. Pumpe schaltet aus	Motor überhitzt, Auslösung des Thermoschutzschalters im Motor	Motor schaltet nach Abkühlung automatisch wieder ein
	Stromausfall	Anschluss, Sicherungen prüfen
6. Leckage zwischen Pumpengehäuse und Motor	Gleitringdichtung defekt	Gleitringdichtung erneuern
	Eventueller Frostschaden	In den meisten Fällen ist dies ein Totalschaden der Pumpe a) Motorflansch verzogen b) Dichtungsträger durchgezogen c) Befestigungslaschen des hinteren Lagerschildes abgerissen

**Vor der Rücksendung einer Pumpe oder eines Hauswasserwerkes prüfen Sie bitte die oben genannten Punkte.**

Rücksendungen an den Hersteller bitte nur frei und in der Originalverpackung an:

Zehnder Pumpen GmbH  
Zwönitzer Straße 19  
08344 Grünhain-Beierfeld

Zur Verkürzung der Reparaturzeit benennen Sie uns bitte den Fehler des Gerätes und bei einem Gewährleistungsanspruch legen Sie bitte eine Kopie des Kaufbeleges bei.



Table of contents:	page
Declaration of Conformity _____	9
1. General _____	10
1.1 Application _____	10
1.2 Queries and ordering _____	10
1.3 Technical data _____	10
1.4 Areas of application _____	10
2. Safety _____	11
2.1 Marking of information in the instruction for use _____	11
2.2 Personnel qualifications _____	11
2.3 Dangerous arising due to non-compliance with safety advice _____	11
2.4 Safety conscious working _____	11
2.5 Safety information for owner / operator _____	11
2.6 Safety information for maintenance, inspection and fitting _____	11
2.7 Non-manufacturer modification and spare part production _____	12
2.8 Unauthorized usage _____	12
3. Description _____	12
3.1 Description pump WX _____	12
3.2 Description booster set HAE _____	12
3.3 Description booster unit HWX _____	13
4. Installation and commencement of operation _____	13
5. Service / Maintenance _____	14
6. Warranty _____	14
7. Disposal _____	14
8. Technical Modification _____	14
9. Fault, possible reason and recovery _____	15
Appendix	
Spare part list _____	
Spare parts drawing _____	

---

### Declaration of Conformity

We the following **ZEHNDER Pumpen GmbH**  
**Zwönitzer Straße 19**  
**08344 Grünhain-Beierfeld,**

declare that the pump **Series WX/HAE/HWX** conform the following specifications:

- **EEC-low voltage specifications 2014/35/EU**
- **EMV-Specifications 2014/30/EU**
- **In accordance with 2006/42/EG**

Applied harmonised norms, particularly

EN 60335-1:2012/A11:2014  
 EN 60335-2-41:2003/A2:2010  
 EN 809:1998/AC:2010  
 EN 55014-1:2006/A2:2011, EN 55014-2:1997/A2:2008  
 EN 61000-3-2:2014, EN 61000-3-3:2013  
 EN 61000-6-1:2007, EN 61000-6-2:2005, EN 61000-6-3/A1:2011, EN 61000-6-4/A1:2011

Grünhain-Beierfeld, 10.12.2018



Matthias Kotte

## 1. General

### 1.1 Application

This operating instruction is valid for the jet pump WX, the booster set HAE and the booster kit HWX. Non-compliance with the operating instructions - in particular with the safety instructions - as well as non-manufacturer modification or use of non-original spare parts will result in loss of guarantee coverage. The manufacturer accepts no liability for damage or injury resulting from incorrect use of the equipment.

This product may also pass as any other electrical equipment in cause of lacking electrical supply. If you may get any damages thereby, please calculate in accordance to the use an emergency power generator, a second pump and/ or a network independent alarm system. As the manufacturer we will be after the buying at your disposal for near information. In cause of defects or damages, please contact your retail trader.

**Manufacturer:** ZEHNDER Pumpen GmbH  
Zwönitzer Straße 19  
08344 Grünhain-Beierfeld

<b>Product variations</b>	WX 3200	HAE 3200	HWX 3200	HWX-E 3200	HWX-P 3200
	WX 3800	HAE 3800	HWX 3800	HWX-E 3800	HWX-P 3800
	WX 5200	HAE 5200	HWX 5200	HWX-E 5200	HWX-P 5200

**Instruction last modified:** December 2018

### 1.2 Queries and Ordering

For queries and orders please contact your authorised retail trader.

### 1.3 Technical data:

Typ:	WX 3200 HAE 3200 HWX 3200 HWX-E 3200 HWX-P 3200	WX 3800 HAE 3800 HWX 3800 HWX-E 3800 HWX-P 3800	WX 5200 HAE 5200 HWX 5200 HWX-E 5200 HWX-P 5200
Power P <sub>1</sub>	600 Watt	1000 Watt	1600 Watt
Power P <sub>2</sub>	350 Watt	700 Watt	1300 Watt
Voltage	230 V 50 Hz	230 V 50 Hz	230 V 50 Hz
Nominal current	2.9 A	4.4 A	7.0 A
Nominal speed	2800 rpm	2800 rpm	2800 rpm
max. capacity	2900 l/h	4000 l/h	5000 l/h
max. head	41 m	46 m	60 m
Outlet size	G 1" FT	G 1" FT	G 1" FT
Inlet size	G 1" FT	G 1" FT	G 1" FT
Sucking to max.	8.5 m	8.5 m	8.5 m
Cable length	1.5 m	1.5 m	1.5 m
Weight	8.9 / 15.5 kg	9.0 / 17.0 kg	12.5 / 20.0 kg

The pumps at series WX, HAE and HWX are applicable to a liquid temperature of max. 40° C.

#### Materials:

Pump housing: Stainless steel  
Impeller: Polyphenilenoxyd (PPO-GF)  
Ejector: Polyphenilenoxyd (PPO-GF)  
Motor shaft: Stainless steel  
Screws: Stainless steel  
Seals: NBR  
Mechanical seal: Carbon/ceramic/NBR/ stainless steel  
Diaphragm vessel: powder coated steel (HWX) resp. stainless steel (HWX- E)

### 1.4 Areas of application

The pumps will be used to deliver clean water out of wells, creeks and tanks for irrigation, domestic water supply, etc. The pumps are designed for pumping thin, clean, non-explosive liquids, not containing solid particles or fibres. The temperature of the pump liquid must not exceed 40°C. Sand and other abrasive parts may damage the seals or other parts of the pump (use a pre-filter).

## 2. Safety

(from: "VDMA-Standard publication 24 292")

These instructions for use contain general information, which should be noted when setting up, using and servicing the equipment. Installers and / or users must read and understand in detail these instructions prior to installation and servicing. These instructions must always be available at the site of the installation. All safety instructions must be full observed.

### 2.1 Marking of information in the instruction for use



Danger symbol in accordance with DIN 4844 - W9,

For warnings regarding electrical current the following symbol is used



Danger symbol in accordance with DIN 4844 - W8

The word Attention or Caution is used to introduce safety instructions whose non-observance may lead to damage to the machine and its functions.

At the pump direct attached safety instructions as

- Arrow for sense of rotation
- Identification for fluid connections

had to be strictly observed and kept in a readable condition.

### 2.2 Personal qualification

All personnel involved in the operation, maintenance, inspection and installation of the machine must be fully qualified to carry out the work involved. Personnel responsibilities, competence and supervision must be clearly defined by the operator. If the personnel in question are not already in possession of the requisite know- how, appropriate training and instruction must be provided. If required, the operator may commission the manufacturer/supplier to take care of such training. In addition, the operator is responsible for ensuring that the contents of the operating instructions are fully understood by the responsible personnel. This device is not intended for use by persons (including children) with reduced physical, sensory or mental abilities or lack of experience and / or knowledge to be, unless they are supervised by a person responsible for their safety or received by it instructions how to use the device. Children should be supervised to ensure that they do not play with the device.

### 2.3 Dangers arising due to non-compliance with safety advice

Ignoring of safety instructions can lead to danger of personnel and to the environment as well as causing possible damage to the equipment. Non-compliance with safety instructions can lead to the loss of right to claim damages. Non-compliance with safety instructions can lead for example to:

- Breakdown in important functions of the equipment
- Breakdown in prescript methods for maintenance and upkeep
- Danger of injury from electrical, mechanical or chemical sources
- Environmental damage resulting from leaks of environmentally dangerous substances

### 2.4 Safety conscious work

These safety instructions, as well as all national safety requirements and extra internal company precautions or such laid down by the owner of the equipment must be observed.

### 2.5 Safety information for the owner / operator



- Any parts of the machine which could be a possible source of hot or cold burns should be covered. Covering for rotating parts (i.e. coupling) should be not removed while the machine is in use.
- Leak out (i.e. sealing of shaft) of dangerous substances (i.e. explosives, poisons, hot liquids) have to be handled in such a way that no danger to persons or the environment may occur. Legal requirements must be observed.



- Danger resulting from electrical current must be prevented. (For more information consult the specifications of the VDE or your local electricity board.)

### 2.6 Safety information for maintenance, inspection and fitting

The owner must ensure that all maintenance, inspection and fitting work is carried out by qualified and authorized personnel who are familiar with the operating instructions for equipment. In general all maintenance work must be carried out while the equipment is not in operation. The instructions for turning off the equipment contained in these operating instructions must be observed.

Pumps and units which carry hazardous materials must be decontaminated.

Immediately after completion of the work all safety and protection coverings should be reinstalled and / or switched on. Please observe all instructions set out in the section on "Installation / commencement of operation" before returning the machine to service.

## 2.7 Non-manufacturer modification and spare part production

Modifications or alterations of the machine are only permitted after consultation with the manufacturer. Original spare parts and accessories authorized by the manufacturer ensure safety. The use of other parts can invalidate any liability of the manufacturer for consequential damage.

## 2.8 Unauthorized usage

The safety of the delivered pump is only guaranteed by usage according to the section 1 – General - of the instructions. The listed maximum ratings as per specification should under no circumstances be exceeded. The improper use of the pump, i.e. pumping of air or explosive media is strictly forbidden.

### CAUTION

**Also, this booster- kit, as a fully automatic utensil may need supervision from time to time and ensure if left inactive for long periods that the electrical supply to the pump is switch off.**

## 3. Description

### 3.1 Description pump WX

The pumps are fitted with a robust single- phase electric motor. The most important seal is a mechanical seal between motor and pump-body. The scope of delivery of the booster units HAE includes an electronic pressure switch with dry-running protection. The booster-sets HWX are ready for operation with diaphragm vessel and electronic pressure switch.. All units have a 1,5m power supply cable with plug for 230 V 50 Hz single-phase.



- This pump must be connected to an earthed outlet.
- Do not lower or lift the pump by means of the power cable.
- A damaged power cable must be replaced immediately by a qualified electrician. Danger of personal injury by electrical shock if operated with a damaged cable!
- If the pump is connected to an electric installation where an earth-leakage circuit breaker (CB) is used as an additional protection, this circuit breaker must trip out when earth fault current exceeds 30mA.
- The pump must not drop in water and also not submersible.



- Any operation of the pump next to a swimming pool or garden pond is only permitted if the unit is installed in accordance to local legislations.  
It is strictly forbidden to swim while using the pump in the swimming pool.
- If in doubt consult a qualified electrician.

### 3.2 Description booster set HAE

The pumps are equipped with the electronic pressure switch ZP Control AdPro or ZP Control 05 Basic at the discharge port, which automatically switches the device on and off and, secondly, protects the pump from running dry, so that the system can be used as a automatically working domestic water station.

The power plug of the pump is connected to the coupling of the pressure switch. By connecting the mains cable (pressure switch) to the mains, the device takes over the control of the pump.

The pump starts and stops depending on the withdrawal of water, d. H. when closing (for example the faucet) it will be switched off automatically, after opening and the resulting pressure loss it will be switched on again.

**In order to adapt the functions of the pressure switch precisely to your installation situation, use the separate enclosed operating instructions for the pressure switches ZP Control AdPro or ZP Control 05 Basic!**

### 3.3 Description booster unit HWX

All booster units are equipped with a 20l diaphragm pressure vessel. The diaphragm pressure vessels are available in 3 variants, painted steel, powder-coated steel and made of stainless steel.

The pumps are equipped with the electronic pressure switch ZP Control 01 Basic, which automatically switches the device on and off and secondly, protects the pump from running dry, so that the system can be used as a automatically working domestic water station.

The pump starts and stops depending on the withdrawal of water, d. H. when closing (for example the faucet) it will be switched off automatically, after opening and the resulting pressure loss it will be switched on again.

**In order to adapt the functions of the pressure switch exactly to your installation situation, use the enclosed operating instructions for the pressure switch ZP Control 01 Basic!**

### 4. Installation and commencement of operation



**Before starting any work on the pump/motor make sure that the electric supply has been switched off and that it can not be accidentally switched on.  
Before installing and starting please check the pump for possible damages (i.e. during transport) to prevent personal injury by electrical shock.**

The pump must be installed in a horizontal position.

For best performance the dimension of the inlet-pipe (suction-hose or -pipe) must be min. 1" (25mm) and outlet (pressure-hose or -pipe) min. 3/4" (20mm). To avoid friction loss we recommend use the same dimensions for inlet and outlet.

Before starting the pump- body must be filled up with water. To avoid any damages of the pump hydraulics and seals, the pump must not run dry! For avoiding air-locks the suction- hose/-pipe should be installed with a gradient of 2% up to the pump.

#### CAUTION

Using a foot- valve (non-return valve) with strainer is recommended for the jet pumps and a matter of **urgent necessity for booster kits.**

In addition the suction hose/ -pipe should be fitted with a strainer with 2mm maximum particles size. Do not install additional fine filters, water meters etc. in the suction line of the pump! These components are unnecessary flow resistance; especially with fine filters there is a risk that they become clogged and cause damage to the pump. The strainer on the intake (preferably floating withdrawal) is sufficient for the protection of the pump! If a fine filter is required, it may be installed in the pressure line. Here then even a backwash fine filter should be used. This facilitates the regular filter cleaning.

**Remark: Increasing the suction pipe length will decreasing the pump performance.**

When suction – and pressure hose or -pipe are fitted and are airtight, the pump can be filled with water. Therefore remove the plug and fill the pump with water. Filling should be done carefully to the outlet (pressure) – connection or filling to the connection at the top of the pump-body. Tighten the valve using fingers only. Also fill the sucking hose/ -pipe with water for best performance.

The connection on the suction side (inlet) must be absolutely air –tight. Otherwise the pump will not build up a vacuum which is necessary for priming. A hose should be a vacuum type. Depending on the length of the suction hose, the intake time may be a few minutes. If the pump does not deliver even after approx. 3-5 minutes, this may be due to the following reasons:

- There is still air in the pump and they must be completely filled again.
- The suction line is leaking and the pump is drawing air.
- The suction screen is clogged.
- The suction hose is kinked.
- The maximum suction height of 8.5 m has been exceeded.

## 5. Service / Maintenance



**Always disconnect from power before servicing!**

**Service and repair at electrical parts of the pump (cable, motor) has to be done by authorised service- companies or producer.**

All connections to the WX, HAE and HWX are to be checked regularly (weekly) for leakage and tightness. If leaks are found, these must be removed immediately by tightening or re-sealing.

In the event of damage to the mechanical seal (indicated by the water outlet at the input of the motor shaft into the pump housing), it must be replaced by a specialist workshop.

Check the air pressure (1.5 bar) in the membrane container at least every three months and, if necessary, set it to 0.2 - 0.3 bar below the switch-on pressure.

If there is a risk of frost, pumps WX, HAE and HWX must be emptied to avoid damage.

We explicitly mention that spare parts and accessories which are not delivered and checked by Zehnder are not permitted. The built in and use of such products may negatively affect the constructive set properties under these circumstances. For damages which arise by using of non-original spare parts and accessories, Zehnder will refuse any liability and warranty. For faults which you cannot repair by yourself you should contact our customer service or a qualified person.

You will find a typical overview about our service partners at [www.zehnder-pumpen.de](http://www.zehnder-pumpen.de).

## 6. Warranty

This pump carries a 24 month manufacturer warranty. On the vessel including the membrane from HWX-P, we assume the warranty of 4 years. The warranty period begins with the date of purchase by the end user. Proof of purchase should be retained. Within this period we will remove all kind of shortcoming due to failures of material or assembling. It is up to us either to repair or to replace the pump.

This warranty does not cover damage cause by improper use or wear and tear (mechanical seal, diaphragm, at booster kits). Also, there will be no warranty given in case of unauthorized repair of the pump. Consequential damages caused by failing of the pump are not covered by the manufacturer.

## 7. Disposal



For EU-countries only. Do not dispose the pump into the domestic waste.

In accordance to the European guideline 2002/96/EG concerning electrical and electronic equipment and implanting into national law used electrical tools have to be collected separately and supplied to an environmentally compatible recycling.

## 8. Mechanical Modification

... without prior notice.

**9.. Fault, possible reason and recovery**

<b>Faults</b>	<b>Possible reasons</b>	<b>Recovery</b>
1. Pump does not suck in	Pump housing is not filled with water	Fill the pump chamber with water
	Suction connection not tight Pump sucks in air	Thread connections tight with Teflon coated sealing tape or hemp Use a special coupling
	Suction height to long (max. 8.5m)	Reduce the sucking height
	Suction hose is shrunk	Use a spiral hose
	Motor protector activated overheating, blocking, voltage fault or any other error	Check, consult the customer service
2. Pressure decrease suddenly	Foot valve with sucking side is missing or leaky	Install foot valve, check or clean
3. Pump switches on/off in short intervals	Diaphragm in vessel damaged (Leakiness at the air valve)	Renew the diaphragm (expendable part)
	To less pre- pressure in diaphragm vessel	Produce the necessary air pressure (see ch. 4)
	Pressure switch set wrong	Pressure switch justify so that a difference of 2bar between switch on and switch off pressure (see ch. 4)
	Foot valve with sucking side is missing or leaky	Clean and reinstall foot valve
4. Pump does not switch off	Pressure switch damaged	Renew pressure switch
	Pump will not exceed switch off pressure.	Check pre- filter and pump hydraulic (impeller) of contamination and if necessary clean
	Switch off pressure at the pressure switch adjusted to high	Decrease the switch off pressure
5. Pump switches off	Pressure switch defect	Replace the pressure switch
	Motor overheated, triggering of the thermal motor protection	Motor switches on after cooling down automatically
6. Leakage between pump housing and motor	Power failure	Check power supply, fuse
	Mechanical seal damaged	Renew mechanical seal
	Possible frost damage	In most instances the pump is damaged beyond repair a) Motor flange is warped b) Sealing support deformed c) Cleat of the end shield demolished

**Before sending back a pump or a booster- kit, check the above mentioned items, please.**

Back sending to the manufacturer Carriage paid with original wrapping:

Zehnder- Pumpen GmbH  
Zwönitzer Str. 19  
D - 08344 Grünhain-Beierfeld

Please tell us the failure mode of the unit, as this will reduce the waiting time and also put the proof of purchase inside.

## Anhang

### 8. Ersatzteilliste Pumpe WX / Hauswasserautomat HAE Spare Parts List pump WX/ booster sets HAE

Pos. Nr.	Bezeichnung	Stück
1	Pumpengehäuse / pump housing	1
2	Injektor / Ejector	1
3	Lauftrad / Impellor	1
4	Dichtungsträger / Sealflange	1
5	Handgriff / Handle	1
6	Motorflansch pumpenseitig / Motorflange	1
7	Motorgehäuse mit Stator / Motor housing with stator	1
8	Kugellager / ball-bearing	2
9	Wellscheibe / wave washer	1
10	Motorflansch Lüfterseitig / Motor flange on the fan side	1
11	Lüfterrad / fan	1
12	Abdeckhaube / cover	1
13	Klemmkastendeckel / Terminal box cover	1
14	Kondensator / capacitor	1
15	Kabel mit Stecker / Cable with plug	1
16	Gleitringdichtung / Mechanical seal	1
16a	O-Ring 160x3 / O-ring 160x3	1
17	Schraube M 6 / Screw M 6	8
20	Blindstopfen G ¼" mit O-Ring / Blind plug G ¼ "with O-ring	3
21	Gewindebolzen / threaded bolt	4
26	Druckschalter ZP Control AdPro (außer HAE 5200) Pressure switch ZP Control AdPro (except HAE 5200)	1
26	Druckschalter ZP Control 05 Basic (HAE 5200) Pressure switch ZP Control 05 Basic (HAE 5200)	1
29	O-Ring 26x3 / O-ring 26x3	1
32	Ein/Aus -Schalter / On / off switch	1
33	Rotor mit Welle inkl. Pos 8 u. 9 / Rotor with shaft incl. Pos 8 u. 9	1
34	Schleuderscheibe / slinger	1



# 9. Schnittzeichnung Hauswasserautomat / HAE Sectional drawing HAE

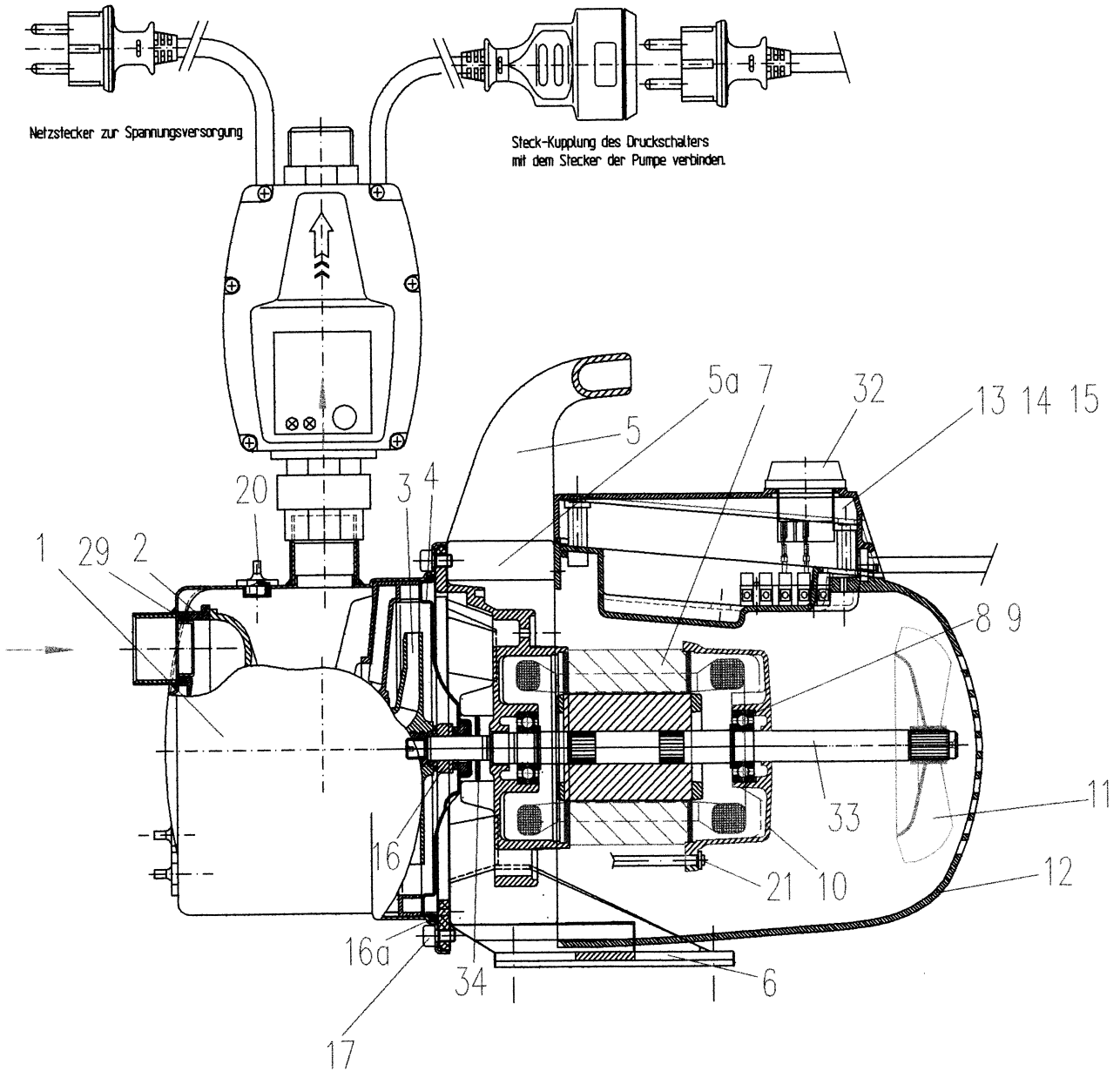

## Ersatzteilliste Hauswasserwerk HWX Spare Parts List Booster units HWX

Bei der Bestellung von Ersatzteilen immer den Pumpentyp und die Positionsnummer mit angeben!  
When ordering spare parts always specify the pump type and the item number!

Pos.	Stück Qty. Pièce**	Bezeichnung	
1	1	Pumpengehäuse Edelstahl	Pump- body
2	1	Injektor	Ejector
3	1	Laufrad	Impellor
4	1	Dichtungsträger	Sealflange
5	1 (0)	Handgriff	Handle
5a	1	Zwischenring	intermediate ring
6	1	Motoraufnahmeflansch	Motorflange
7	1	Stator*	Stator winding with motor case*
8	2	Kugellager 6204	Ball bearing 6202
9	1	Scheibe	Distance disc
10	1	Lagerschild	Bearing flange
11	1	Lüfterrad	Fan
12	1	Abdeckhaube	Fan cover with screw
13	1	Klammkastendeckel	Terminal box
14	1	Klemmkasten	Terminal box gasket
15	1	Kondensator	Capacitor
16	1	Gleitringdichtung kompl.	Mechanical seal
16a	1	Gehäusedichtung 160x3	O-ring 160x3
17	7 (8)	Zylinderschraube M6x20	Screw M6x20
20	1-3	Stopfen G ¼" mit O-Ring	Plug G ¼" with O- ring
21	4	Bundschraube	Bolt
22	(1)	Membrandruckbehälter 20 l	Diaphragm tank
23	(1)	Ersatzmembran	Diaphragm
24	(1)	flexibler Druckschlauch	Flexible metal hose
26	(1)	Druckschalter ZP Control 01 Basic	elec. pressure switch ZP Control 01 Basic
27	(1)	Manometer	Pressure gauge
28	(4)	Schraube M6x20 mit Mutter und Unterlegscheibe	Screw M6x20 with nut M6 and washer
29	1	O-Ring 26x3	O-ring 26x3
30	1	Anschlusskabel mit Stecker	Cable with plug
32	1	Ein/Aus - Schalter	On/Off- switch
33	1	Rotor mit Welle	Cable with plug
34	1	Schleuderscheibe	slinger
35	1	Doppelnippel G ¼"	Double nipple G ¼"

\*) nur als komplette Motoreinheit lieferbar / only as one unit deliverable  
\*\*) Stückzahlen in Klammern nur für Hauswasserwerke / Pcs. in ( ) only for booster-kits

**Ersatzteilzeichnung Hauswasserwerk HWX**  
**Spare parts drawing Booster units HWX**

